

Brf Trettioett, Tolered

# Hitta hem till din plats på Hisingen

1 rok och 2 rok

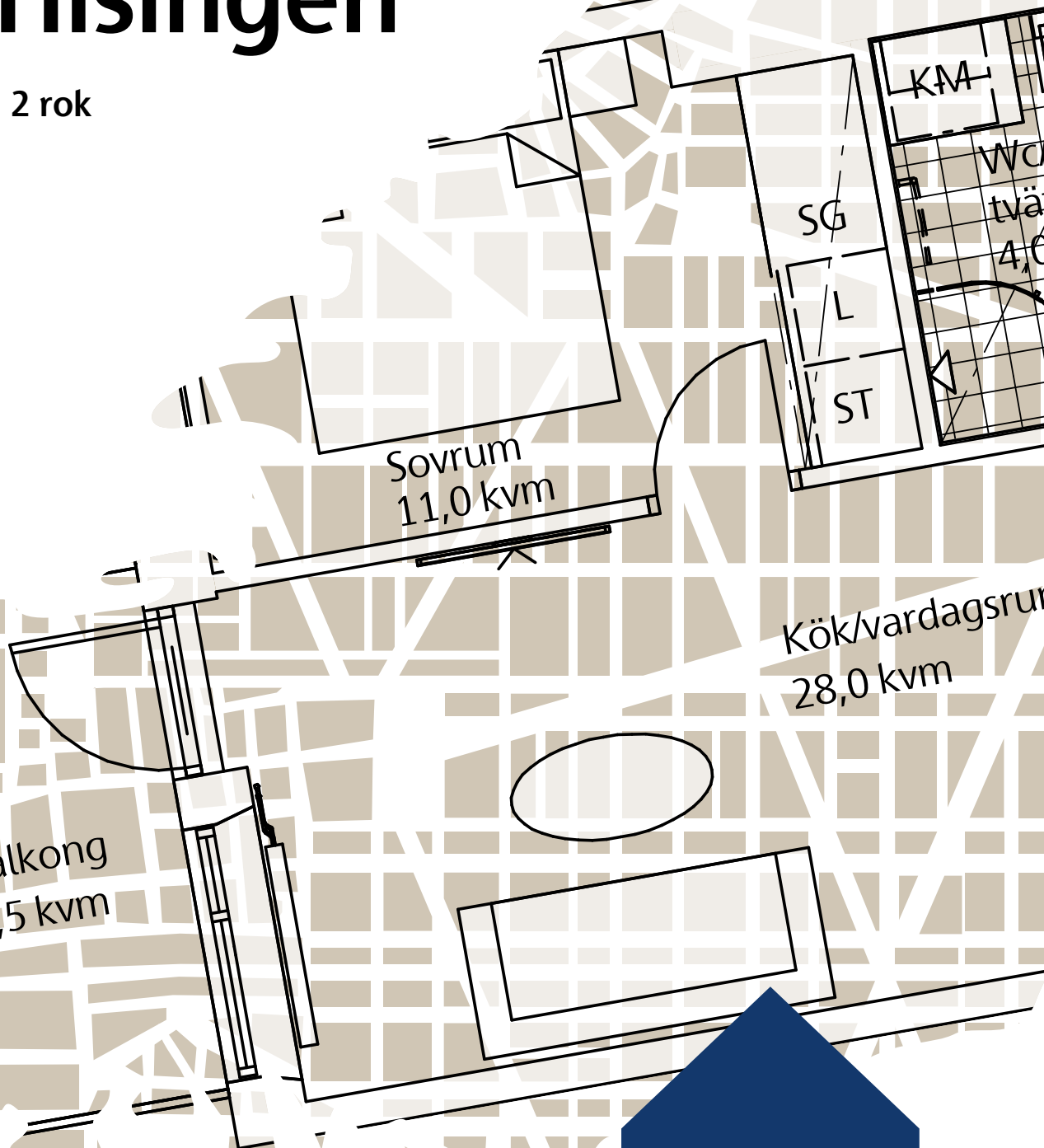

Hem från  
**SKANSKA**

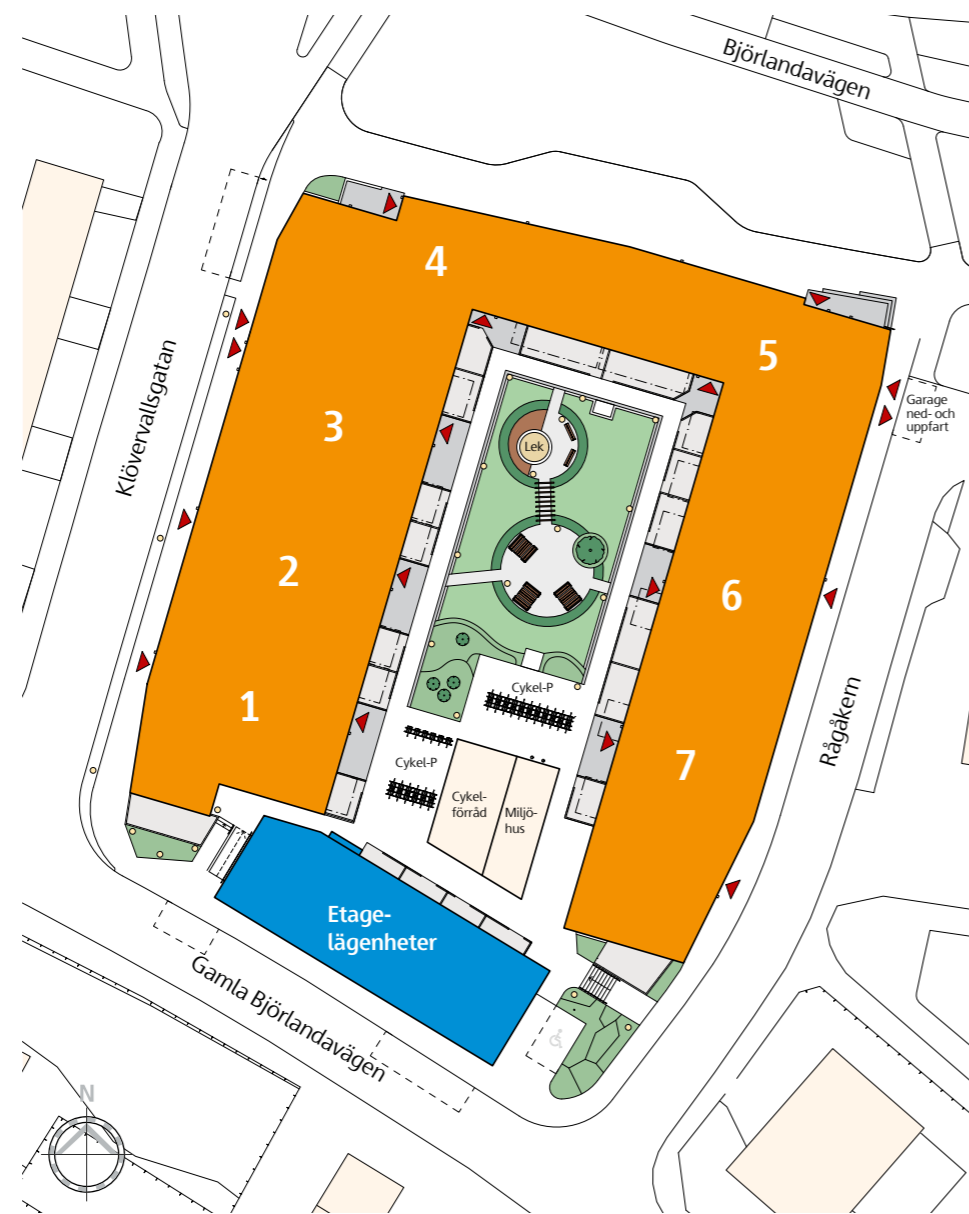

Har Hisingen en särskild plats i ditt hjärta? Känns det lite extra mycket som hemma när du kommer över bron? Då kommer du att trivas i Tolered. I nybyggda ljusa lägenheter vid Bjurslätt torg finns ditt nya hemmakvarter. Hisingsparken blir din hemmaplan och Kville Saluhall ditt kök. Det finns många anledningar till varför Brf Trettioett har ett av de bästa lägena på ön. Bläddra vidare och se om ditt drömhjem finns i Tolered.



Öppen planlösning med  
mycket ljusinsläpp



# Hitta rätt läge i Trettioett

Här kan du se hur lägenheterna i Brf Trettioett är placerade. Med hjälp av kompassrosen på planlösningssidorna kan du se vilka balkonger som får morgonsol och vilka som kommer att ha kvällssol.

- 1 rok
- 2 rok
- 3 rok
- 4 rok
- 5 rok

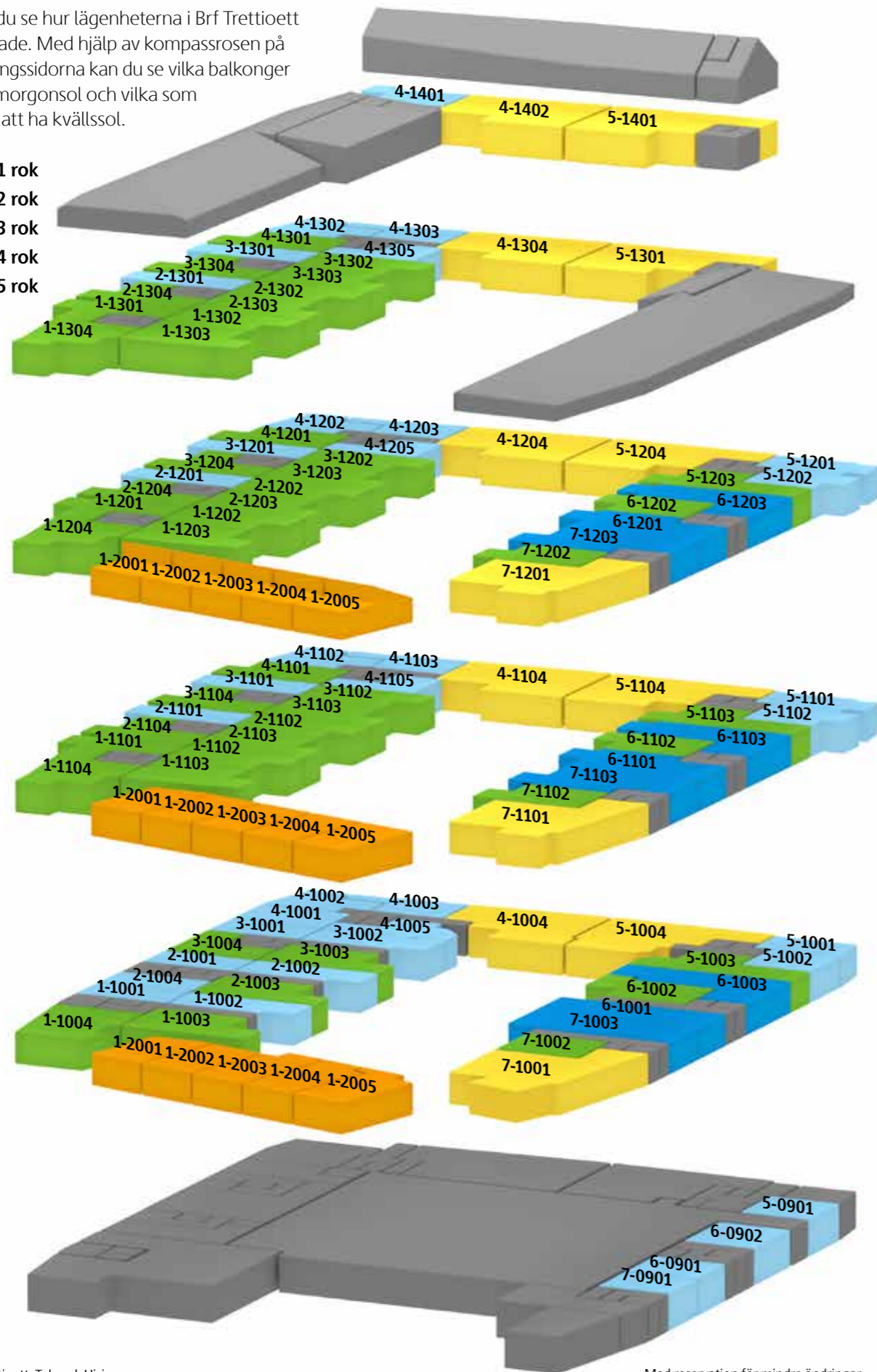

## Våning 1, 1 rok, 33 kvm Lägenhet 5-1001

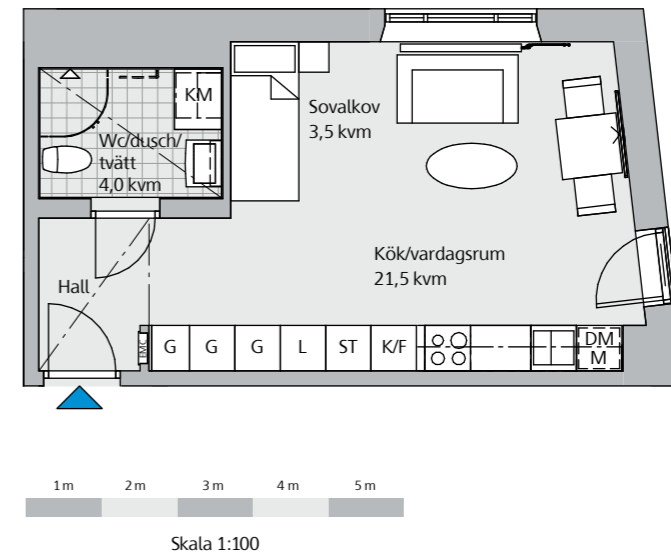

Generell takhöjd: entréväning 3,10 m, våning 1-5 2,50 m.  
Sänkt takhöjd 2,25 m. Bröstningshöjd 680 mm om ej annat anges.

### Teckenförklaring

- |      |                      |     |                          |
|------|----------------------|-----|--------------------------|
| DM   | Diskmaskin           | SG  | Skjuddörrsgarderob       |
| EMCE | El- och mediacentral | ST  | Städskåp/städ i SG       |
| F    | Frys                 | TM  | Tvättmaskin              |
| G    | Garderob             | TT  | Torktumlare              |
| K    | Kyl                  | UM  | Ugn/mikro i högskåp      |
| K/F  | Kyl/frys             | br  | Avvikande bröstningshöjd |
| KM   | Kombimaskin          | --- | Sänkt takhöjd            |
| L    | Linneskåp            | --- | Väggskåp                 |
| M    | Mikro                | --- | Handdukstork (tillval)   |

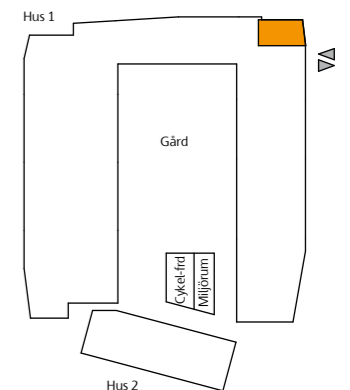
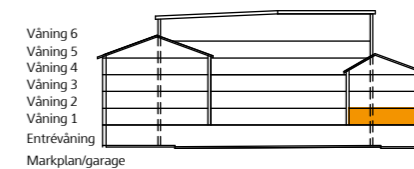

**Våning 2 och 3, 1 rok, 33 kvm**  
Lägenhet 5-1101 och 5-1201

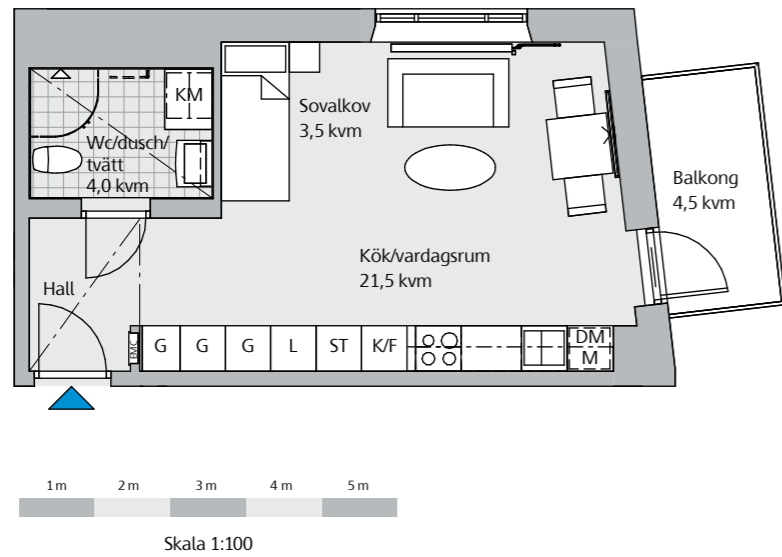

**Våning 1-4, 1 rok, 34 kvm**  
Lägenhet 4-1003, 4-1103, 4-1203 och 4-1303

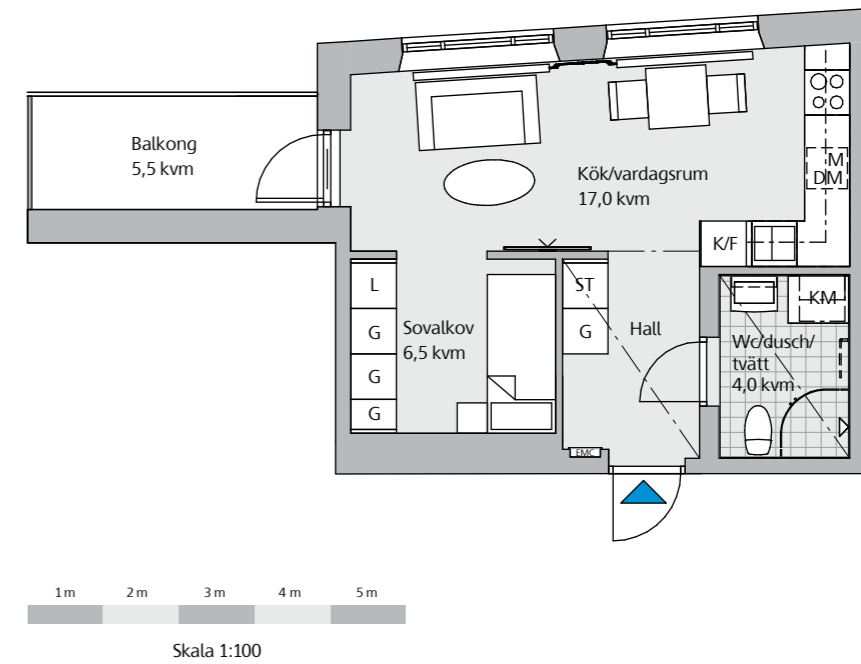

Generell takhöjd: entréväning 3,10 m, våning 1-5 2,50 m.  
Sänkt takhöjd 2,25 m. Bröstningshöjd 680 mm om ej annat anges.

**Teckenförklaring**

DM Diskmaskin	SG Skjutdörrsgarderob
EMCEl- och mediacentral	ST Städskåp/städ i SG
F Frys	TM Tvättmaskin
G Garderob	TT Torktumlare
K Kyl	UM Ugn/mikro i högskåp
K/F Kyl/frys	br Avvikande bröstningshöjd
KM Kombimaskin	— — Sänkt takhöjd
L Linneskåp	— — Väggskåp
M Mikro	— — Handdukstork (tillval)

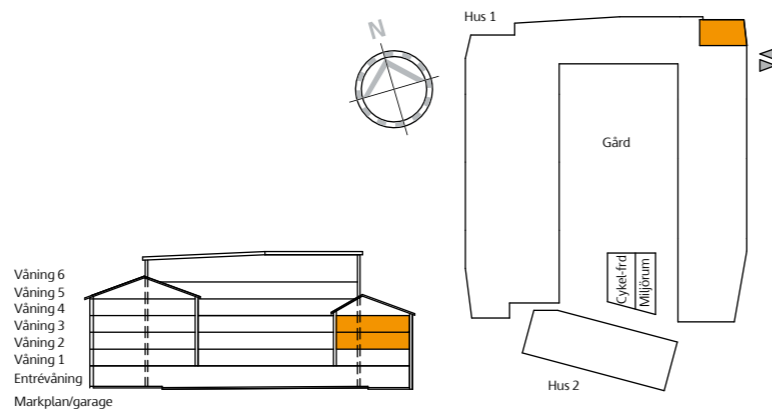

Generell takhöjd: entréväning 3,10 m, våning 1-5 2,50 m.  
Sänkt takhöjd 2,25 m. Bröstningshöjd 680 mm om ej annat anges.

**Teckenförklaring**

DM Diskmaskin	SG Skjutdörrsgarderob
EMCEl- och mediacentral	ST Städskåp/städ i SG
F Frys	TM Tvättmaskin
G Garderob	TT Torktumlare
K Kyl	UM Ugn/mikro i högskåp
K/F Kyl/frys	br Avvikande bröstningshöjd
KM Kombimaskin	— — Sänkt takhöjd
L Linneskåp	— — Väggskåp
M Mikro	— — Handdukstork (tillval)

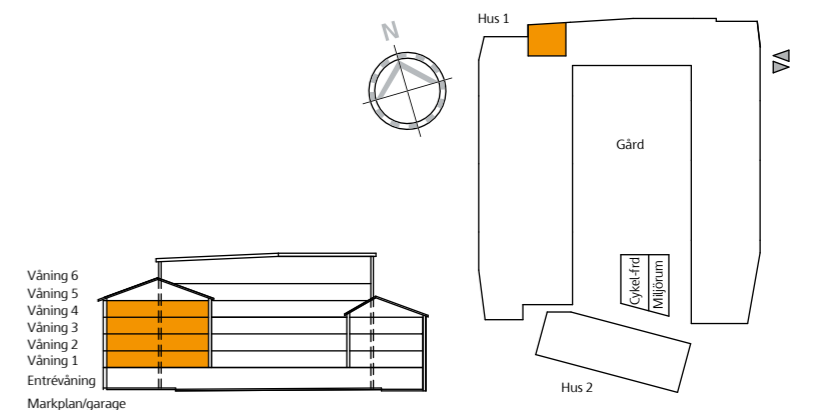

**Våning 5, 1 rok, 34 kvm**  
Lägenhet 4-1401

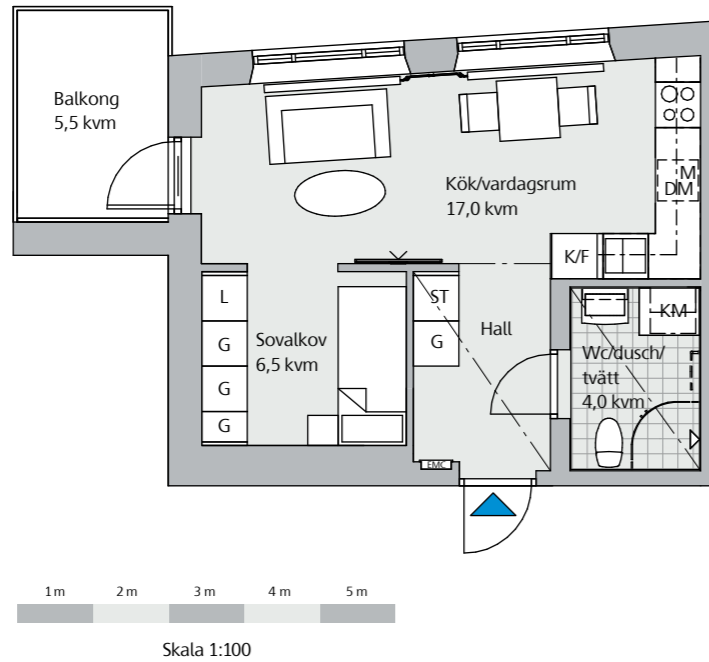

**Våning 1, 1 rok, 34 kvm**  
Lägenhet 1-1001, 2-1001 och 3-1001

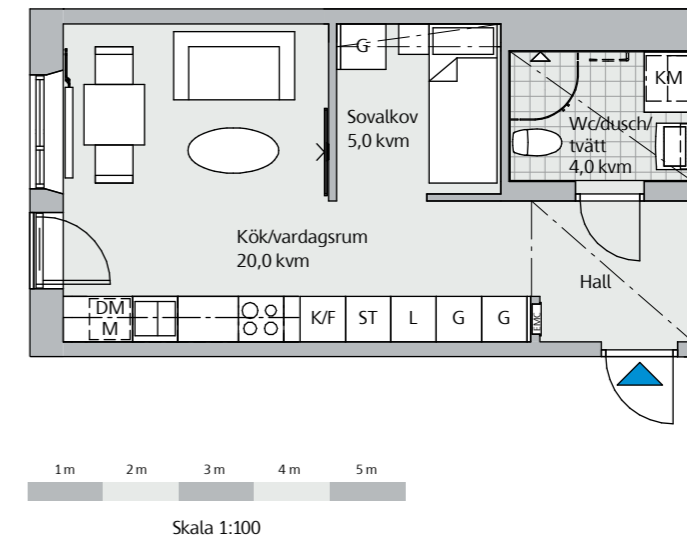

Generell takhöjd: entréväning 3,10 m, våning 1-5 2,50 m.  
Sänkt takhöjd 2,25 m. Bröstningshöjd 680 mm om ej annat anges.

**Teckenförklaring**

DM Diskmaskin	SG Skjutdörrsgarderob
EMCEl- och mediacentral	ST Städskåp/städ i SG
F Frys	TM Tvättmaskin
G Garderob	TT Torktumlare
K Kyl	UM Ugn/mikro i högskåp
K/F Kyl/frys	br Avvikande bröstningshöjd
KM Kombimaskin	— — Sänkt takhöjd
L Linneskåp	— — Väggskåp
M Mikro	— — Handdukstork (tillval)

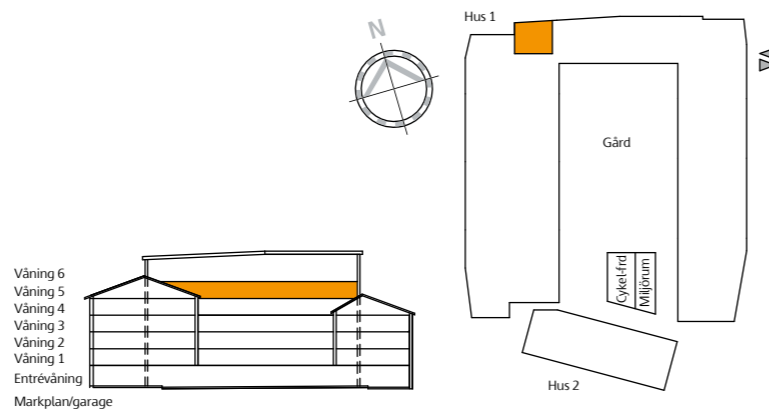

Generell takhöjd: entréväning 3,10 m, våning 1-5 2,50 m.  
Sänkt takhöjd 2,25 m. Bröstningshöjd 680 mm om ej annat anges.

**Teckenförklaring**

DM Diskmaskin	SG Skjutdörrsgarderob
EMCEl- och mediacentral	ST Städskåp/städ i SG
F Frys	TM Tvättmaskin
G Garderob	TT Torktumlare
K Kyl	UM Ugn/mikro i högskåp
K/F Kyl/frys	br Avvikande bröstningshöjd
KM Kombimaskin	— — Sänkt takhöjd
L Linneskåp	— — Väggskåp
M Mikro	— — Handdukstork (tillval)

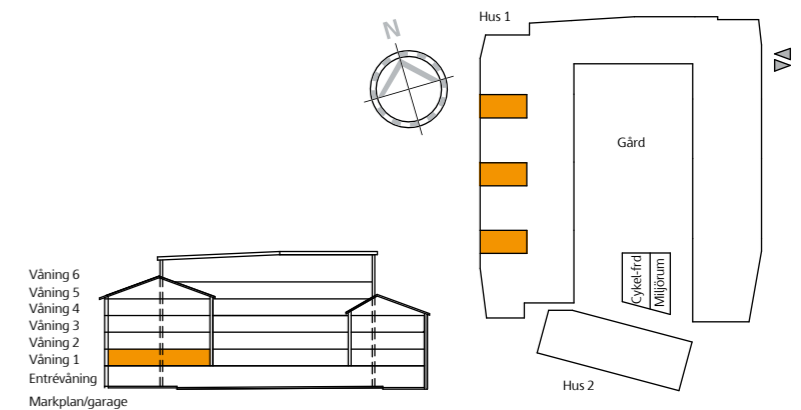

**Våning 1, 1 rok, 34 kvm**  
Lägenhet 1-1002, 2-1002 och 3-1002

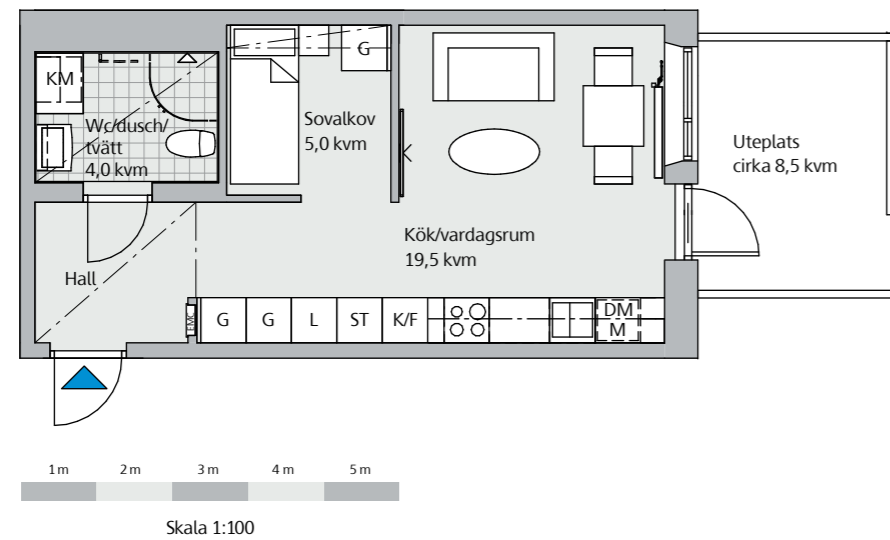

**Våning 1, 1 rok, 34 kvm**  
Lägenhet 2-1004

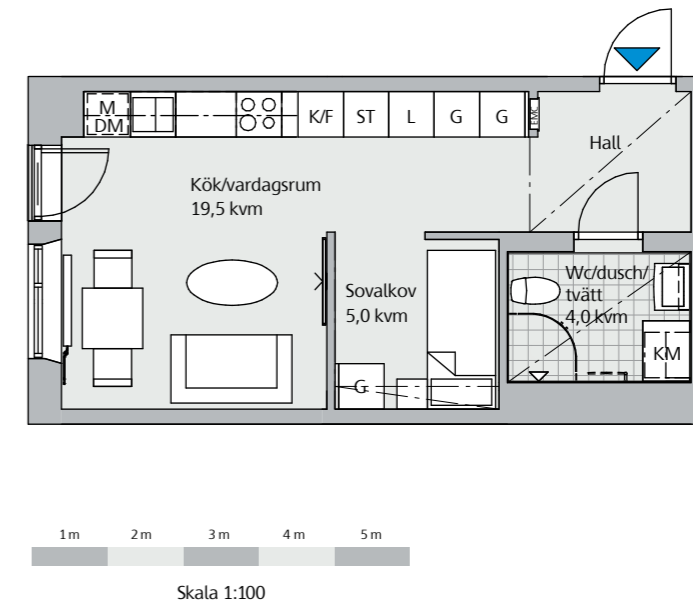

Generell takhöjd: entréväning 3,10 m, våning 1-5 2,50 m.  
Sänkt takhöjd 2,25 m. Bröstningshöjd 680 mm om ej annat anges.

**Teckenförklaring**

DM Diskmaskin	SG Skjutdörrsgarderob
EMCEl- och mediacentral	ST Städskåp/städ i SG
F Frys	TM Tvättmaskin
G Garderob	TT Torktumlare
K Kyl	UM Ugn/mikro i högskåp
K/F Kyl/frys	br Avvikande bröstningshöjd
KM Kombimaskin	— — Sänkt takhöjd
L Linneskåp	— — Väggskåp
M Mikro	— — Handdukstork (tillval)

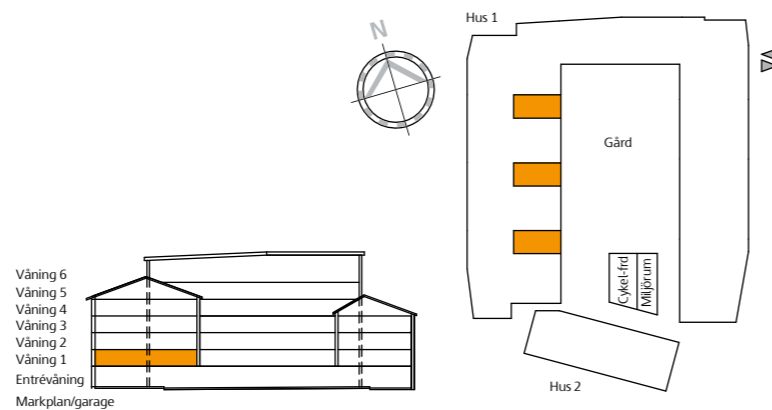

Generell takhöjd: entréväning 3,10 m, våning 1-5 2,50 m.  
Sänkt takhöjd 2,25 m. Bröstningshöjd 680 mm om ej annat anges.

**Teckenförklaring**

DM Diskmaskin	SG Skjutdörrsgarderob
EMCEl- och mediacentral	ST Städskåp/städ i SG
F Frys	TM Tvättmaskin
G Garderob	TT Torktumlare
K Kyl	UM Ugn/mikro i högskåp
K/F Kyl/frys	br Avvikande bröstningshöjd
KM Kombimaskin	— — Sänkt takhöjd
L Linneskåp	— — Väggskåp
M Mikro	— — Handdukstork (tillval)

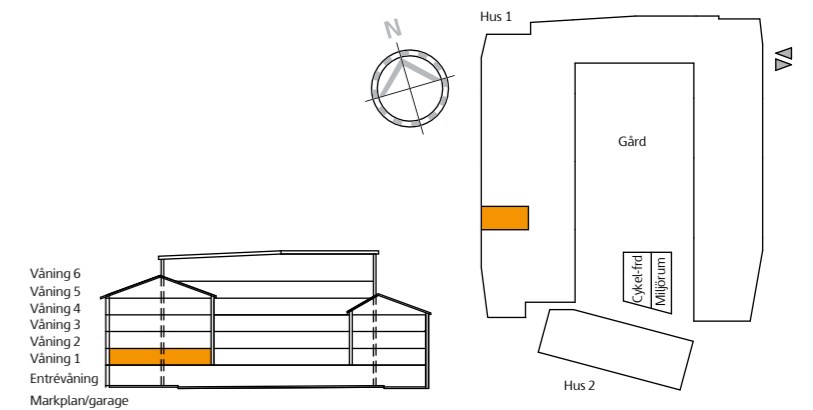

**Våning 2, 1 rok, 34 kvm**  
Lägenhet 2-1101 och 3-1101

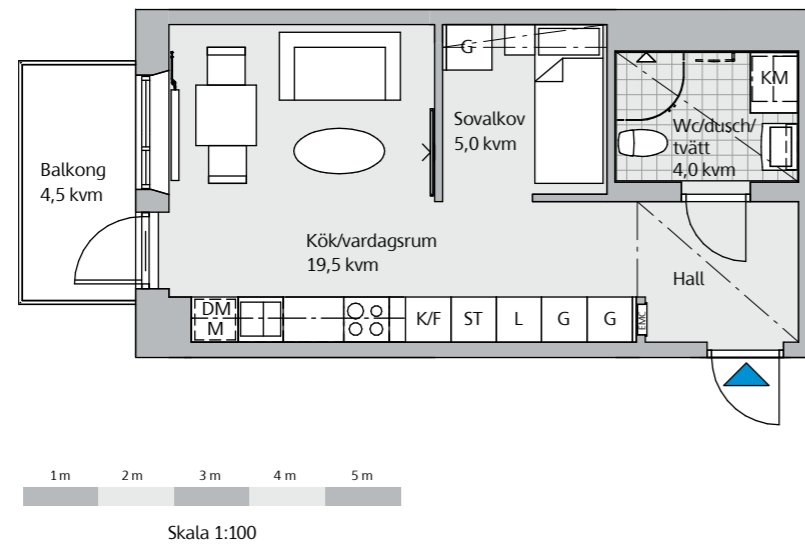

**Våning 3 och 4, 1 rok, 34 kvm**  
Lägenhet 2-1201 och 2-1301  
3-1201

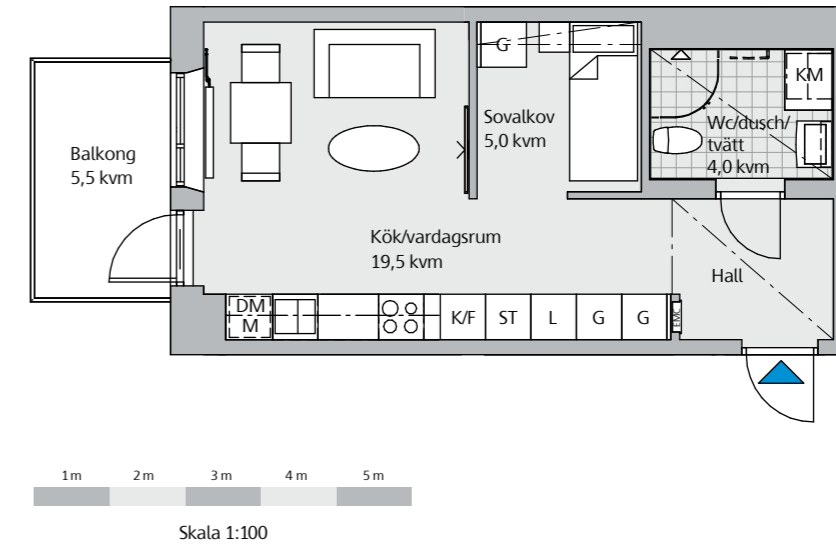

Generell takhöjd: entréväning 3,10 m, våning 1-5 2,50 m.  
Sänkt takhöjd 2,25 m. Bröstningshöjd 680 mm om ej annat anges.

**Teckenförklaring**

DM Diskmaskin	SG Skjutdörrsgarderob
EMCEl- och mediacentral	ST Städskåp/städ i SG
F Frys	TM Tvättmaskin
G Garderob	TT Torktumlare
K Kyl	UM Ugn/mikro i högskåp
K/F Kyl/frys	br Avvikande bröstningshöjd
KM Kombimaskin	— — Sänkt takhöjd
L Linneskåp	— — Väggskåp
M Mikro	— — Handdukstork (tillval)

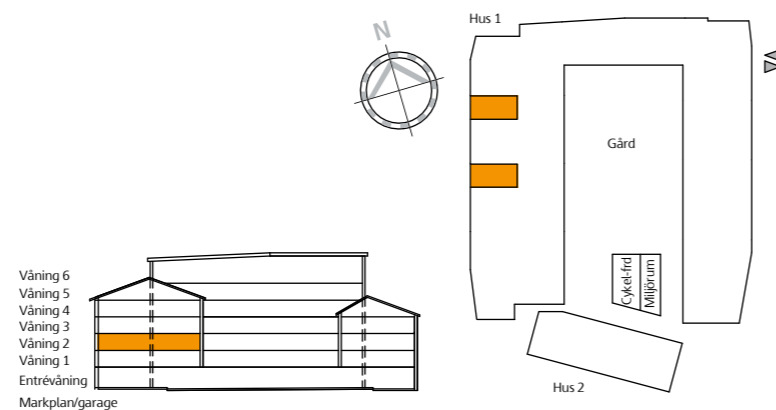

Med reservation för mindre ändringar

Generell takhöjd: entréväning 3,10 m, våning 1-5 2,50 m.  
Sänkt takhöjd 2,25 m. Bröstningshöjd 680 mm om ej annat anges.

**Teckenförklaring**

DM Diskmaskin	SG Skjutdörrsgarderob
EMCEl- och mediacentral	ST Städskåp/städ i SG
F Frys	TM Tvättmaskin
G Garderob	TT Torktumlare
K Kyl	UM Ugn/mikro i högskåp
K/F Kyl/frys	br Avvikande bröstningshöjd
KM Kombimaskin	— — Sänkt takhöjd
L Linneskåp	— — Väggskåp
M Mikro	— — Handdukstork (tillval)

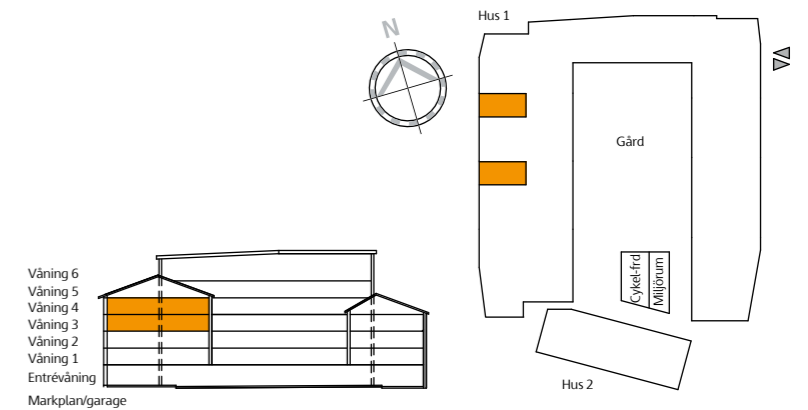

Med reservation för mindre ändringar



**Våning 1, 1 rok, 34 kvm**  
Lägenhet 4-1005

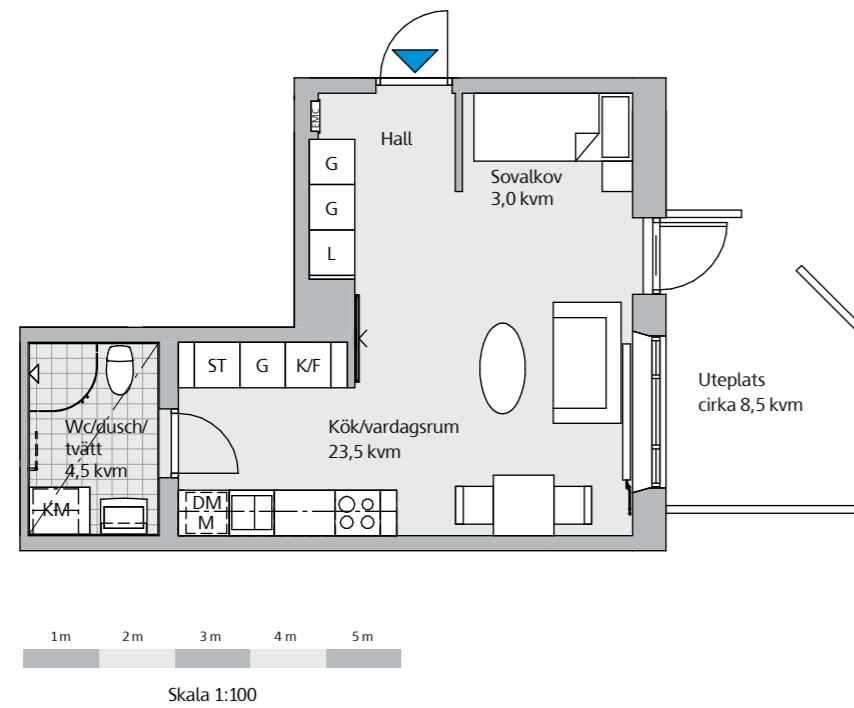

**Våning 2-4, 1 rok, 34 kvm**  
Lägenhet 4-1105, 4-1205 och 4-1305

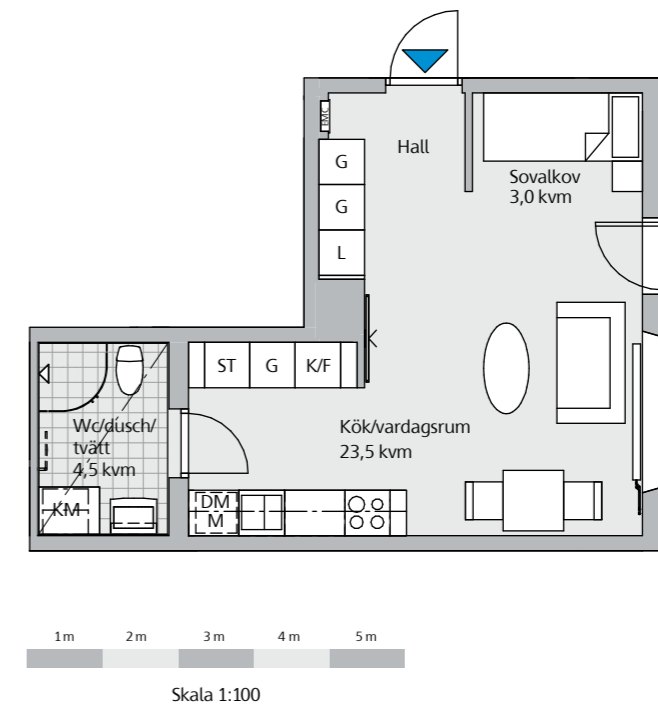

Generell takhöjd: entréväning 3,10 m, våning 1-5 2,50 m.  
Sänkt takhöjd 2,25 m. Bröstningshöjd 680 mm om ej annat anges.

**Teckenförklaring**

DM Diskmaskin	SG Skjutdörrsgarderob
EMCEl- och mediacentral	ST Städskåp/städ i SG
F Frys	TM Tvättmaskin
G Garderob	TT Torktumlare
K Kyl	UM Ugn/mikro i högskåp
K/F Kyl/frys	br Avvikande bröstningshöjd
KM Kombimaskin	— — Sänkt takhöjd
L Linneskåp	— — Väggskåp
M Mikro	— — Handdukstork (tillval)

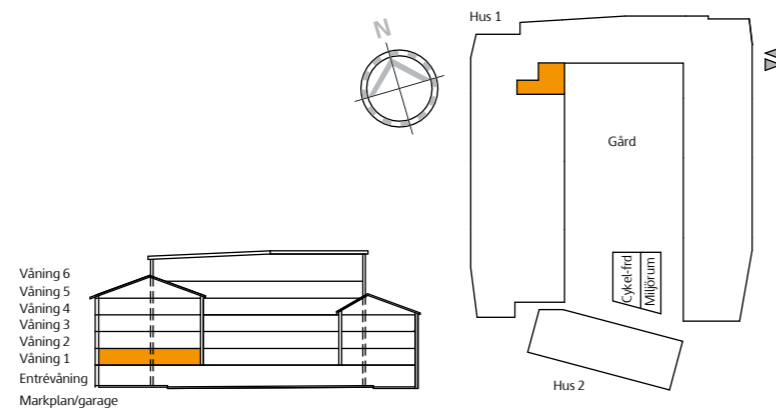

Generell takhöjd: entréväning 3,10 m, våning 1-5 2,50 m.  
Sänkt takhöjd 2,25 m. Bröstningshöjd 680 mm om ej annat anges.

**Teckenförklaring**

DM Diskmaskin	SG Skjutdörrsgarderob
EMCEl- och mediacentral	ST Städskåp/städ i SG
F Frys	TM Tvättmaskin
G Garderob	TT Torktumlare
K Kyl	UM Ugn/mikro i högskåp
K/F Kyl/frys	br Avvikande bröstningshöjd
KM Kombimaskin	— — Sänkt takhöjd
L Linneskåp	— — Väggskåp
M Mikro	— — Handdukstork (tillval)

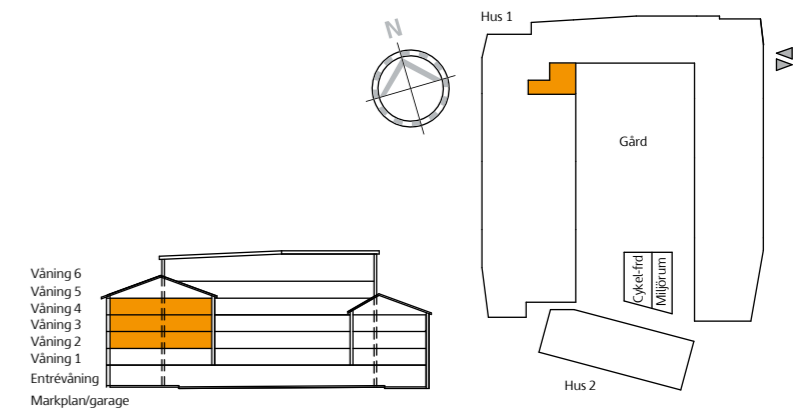

**Våning 1-4, 1 rok, 35 kvm**  
Lägenhet 4-1002, 4-1102, 4-1202 och 4-1302

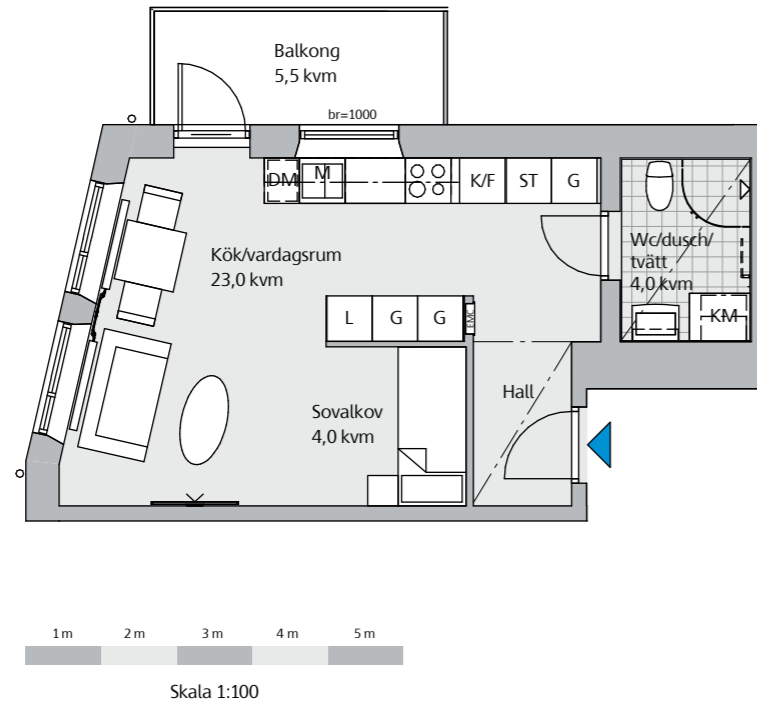

**Våning 1, 1 rok, 38 kvm**  
Lägenhet 5-1002

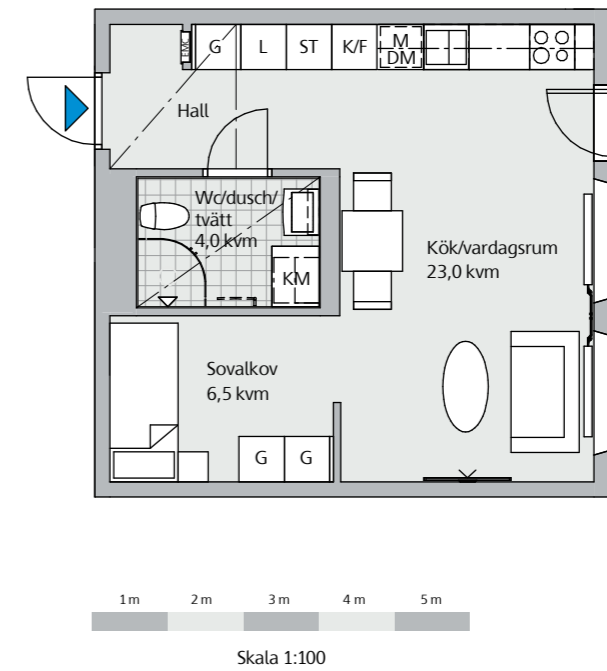

Generell takhöjd: entréväning 3,10 m, våning 1-5 2,50 m.  
Sänkt takhöjd 2,25 m. Bröstningshöjd 680 mm om ej annat anges.

**Teckenförklaring**

DM Diskmaskin	SG Skjutdörrsgarderob
EMCEl- och mediacentral	ST Städskåp/städ i SG
F Frys	TM Tvättmaskin
G Garderob	TT Torktumlare
K Kyl	UM Ugn/mikro i högskåp
K/F Kyl/frys	br Avvikande bröstningshöjd
KM Kombimaskin	— — Sänkt takhöjd
L Linneskåp	— — Väggskåp
M Mikro	— — Handdukstork (tillval)

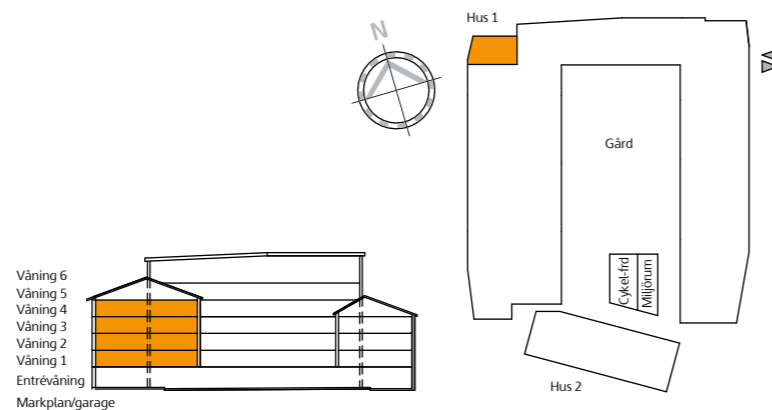

Generell takhöjd: entréväning 3,10 m, våning 1-5 2,50 m.  
Sänkt takhöjd 2,25 m. Bröstningshöjd 680 mm om ej annat anges.

**Teckenförklaring**

DM Diskmaskin	SG Skjutdörrsgarderob
EMCEl- och mediacentral	ST Städskåp/städ i SG
F Frys	TM Tvättmaskin
G Garderob	TT Torktumlare
K Kyl	UM Ugn/mikro i högskåp
K/F Kyl/frys	br Avvikande bröstningshöjd
KM Kombimaskin	— — Sänkt takhöjd
L Linneskåp	— — Väggskåp
M Mikro	— — Handdukstork (tillval)

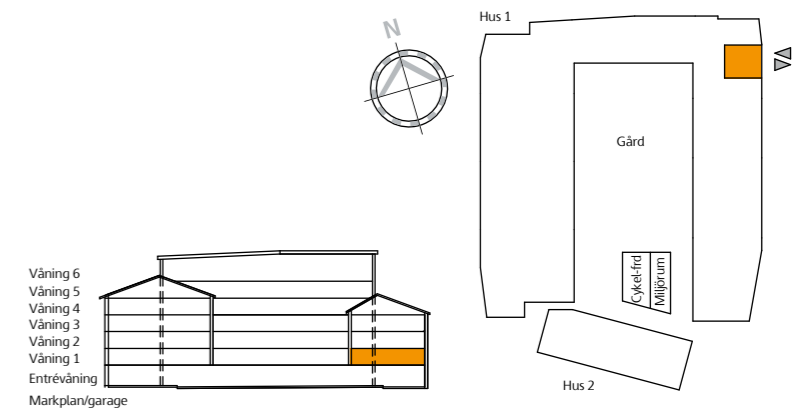

Våning 1, 2 rok, 47,5 kvm  
Lägenhet 4-1001

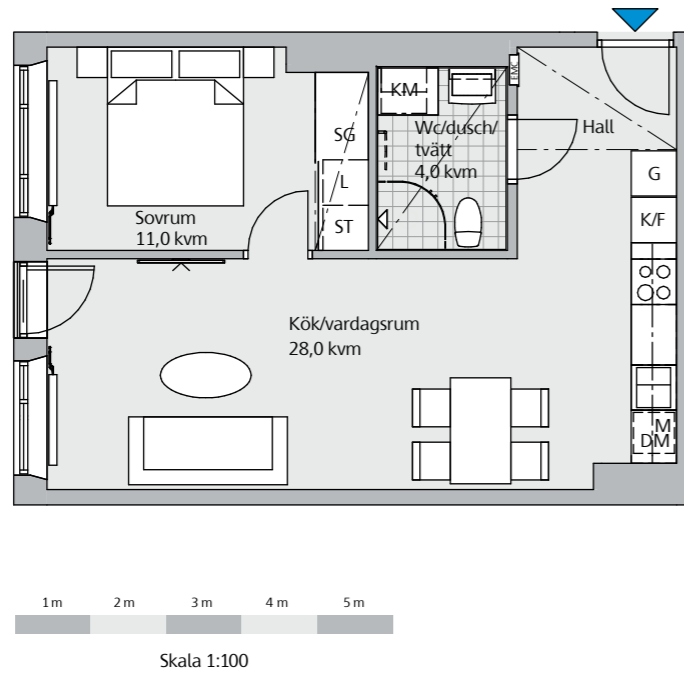

Våning 2, 2 rok, 47,5 kvm  
Lägenhet 4-1101

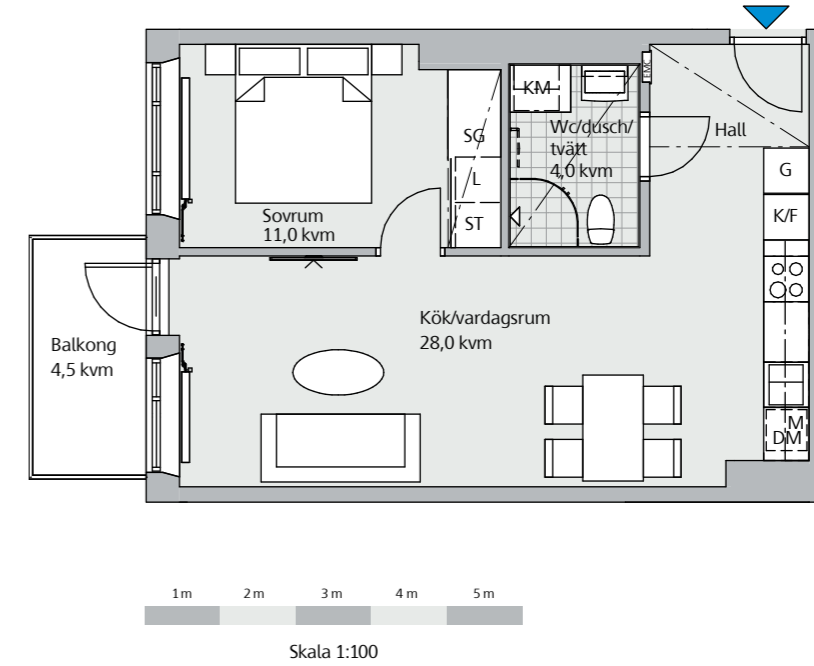

Generell takhöjd: entréväning 3,10 m, våning 1-5 2,50 m.  
Sänkt takhöjd 2,25 m. Bröstningshöjd 680 mm om ej annat anges.

Teckenförklaring

DM Diskmaskin	SG Skjutdörrsgarderob
EMCEl- och mediacentral	ST Städskåp/städ i SG
F Frys	TM Tvättmaskin
G Garderob	TT Torktumlare
K Kyl	UM Ugn/mikro i högskåp
K/F Kyl/frys	br Avvikande bröstningshöjd
KM Kombimaskin	— — Sänkt takhöjd
L Linneskåp	— — Väggskåp
M Mikro	--- Handdukstork (tillval)

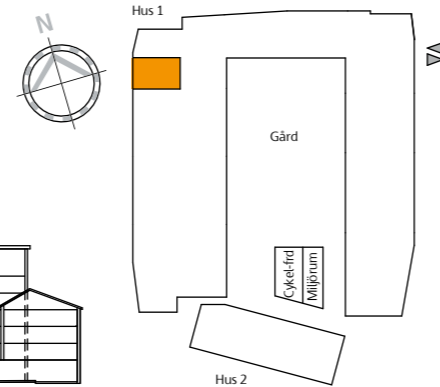
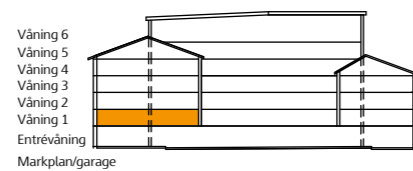

Med reservation för mindre ändringar

Generell takhöjd: entréväning 3,10 m, våning 1-5 2,50 m.  
Sänkt takhöjd 2,25 m. Bröstningshöjd 680 mm om ej annat anges.

Teckenförklaring

DM Diskmaskin	SG Skjutdörrsgarderob
EMCEl- och mediacentral	ST Städskåp/städ i SG
F Frys	TM Tvättmaskin
G Garderob	TT Torktumlare
K Kyl	UM Ugn/mikro i högskåp
K/F Kyl/frys	br Avvikande bröstningshöjd
KM Kombimaskin	— — Sänkt takhöjd
L Linneskåp	— — Väggskåp
M Mikro	--- Handdukstork (tillval)

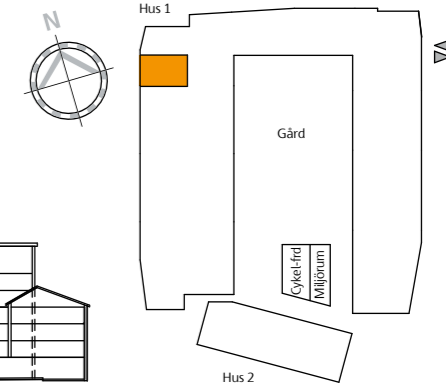
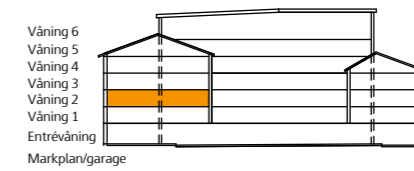

Med reservation för mindre ändringar

**Våning 3, 2 rok, 47,5 kvm**  
Lägenhet 4-1201

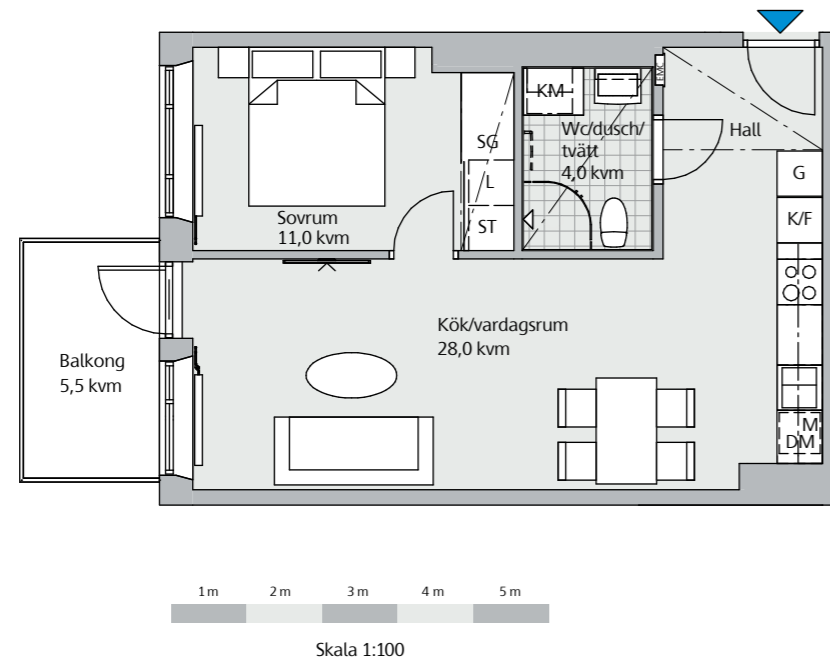

**Våning 2, 2 rok, 48 kvm**  
Lägenhet 1-1101

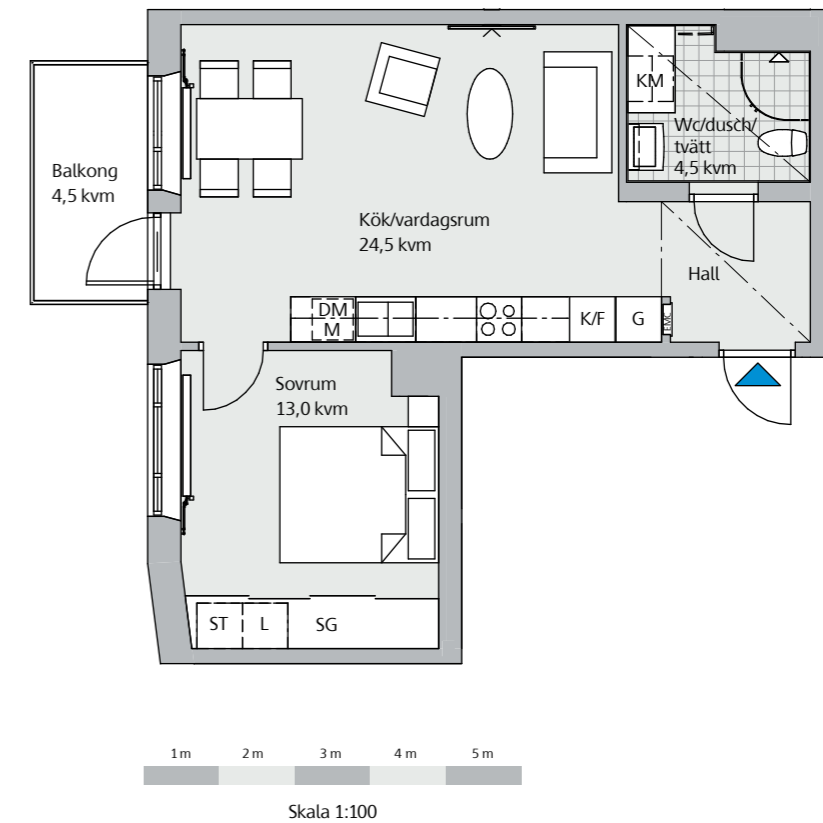

Generell takhöjd: entréväning 3,10 m, våning 1-5 2,50 m.  
Sänkt takhöjd 2,25 m. Bröstningshöjd 680 mm om ej annat anges.

**Teckenförklaring**

DM Diskmaskin	SG Skjutdörrsgarderob
EMCEl- och mediacentral	ST Städskåp/städ i SG
F Frys	TM Tvättmaskin
G Garderob	TT Torktumlare
K Kyl	UM Ugn/mikro i högskåp
K/F Kyl/frys	br Avvikande bröstningshöjd
KM Kombimaskin	— — Sänkt takhöjd
L Linneskåp	— — Väggskåp
M Mikro	--- Handdukstork (tillval)

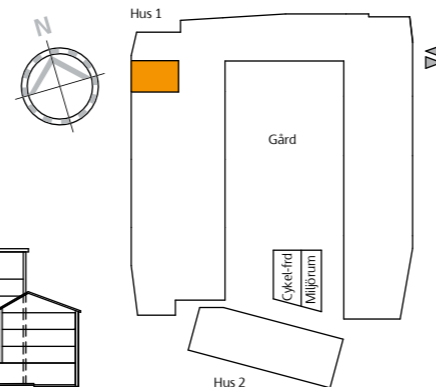
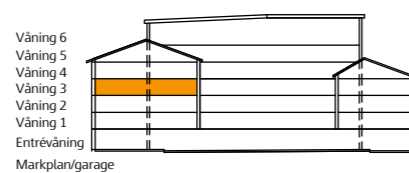

Med reservation för mindre ändringar

Generell takhöjd: entréväning 3,10 m, våning 1-5 2,50 m.  
Sänkt takhöjd 2,25 m. Bröstningshöjd 680 mm om ej annat anges.

**Teckenförklaring**

DM Diskmaskin	SG Skjutdörrsgarderob
EMCEl- och mediacentral	ST Städskåp/städ i SG
F Frys	TM Tvättmaskin
G Garderob	TT Torktumlare
K Kyl	UM Ugn/mikro i högskåp
K/F Kyl/frys	br Avvikande bröstningshöjd
KM Kombimaskin	— — Sänkt takhöjd
L Linneskåp	— — Väggskåp
M Mikro	--- Handdukstork (tillval)

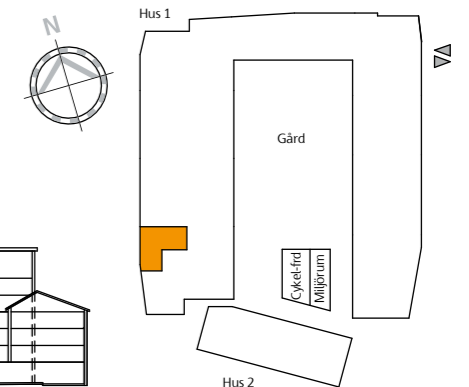
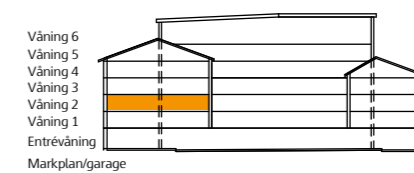

Med reservation för mindre ändringar

**Våning 3 och 4, 2 rok, 48 kvm**  
Lägenhet 1-1201 och 1-1301

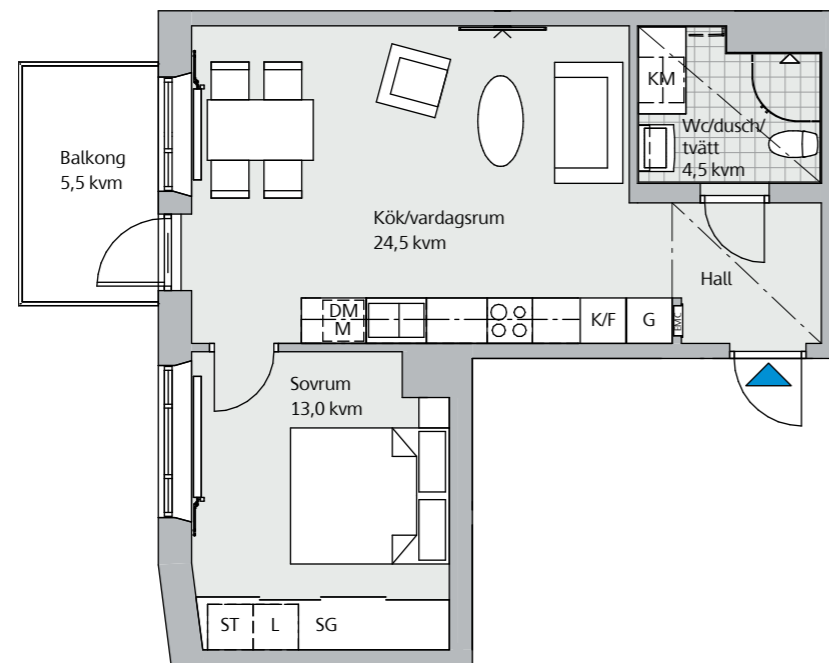

Skala 1:100

**Våning 1, 2 rok, 48 kvm**  
Lägenhet 3-1004

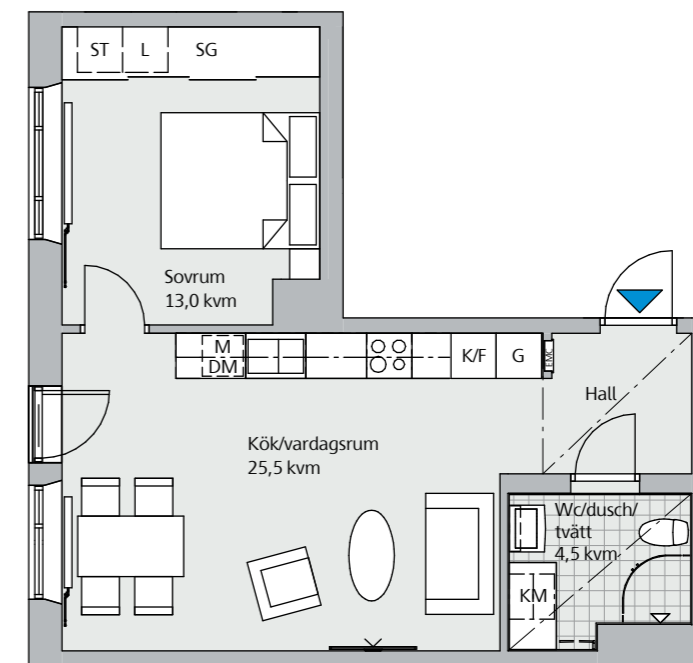

Skala 1:100

Generell takhöjd: entréväning 3,10 m, våning 1-5 2,50 m.  
Sänkt takhöjd 2,25 m. Bröstningshöjd 680 mm om ej annat anges.

**Teckenförklaring**

DM Diskmaskin	SG Skjutdörrsgarderob
EMCEl- och mediacentral	ST Städskåp/städ i SG
F Frys	TM Tvättmaskin
G Garderob	TT Torktumlare
K Kyl	UM Ugn/mikro i högskåp
K/F Kyl/frys	br Avvikande bröstningshöjd
KM Kombimaskin	— — Sänkt takhöjd
L Linneskåp	— — Väggskåp
M Mikro	--- Handdukstork (tillval)

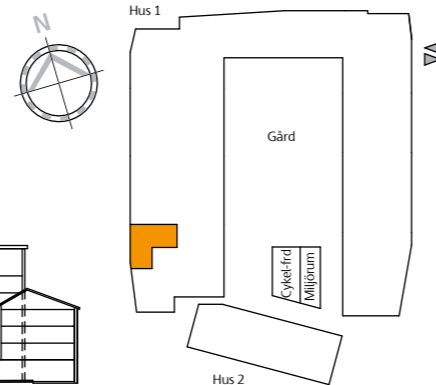
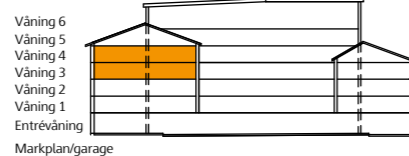

Generell takhöjd: entréväning 3,10 m, våning 1-5 2,50 m.  
Sänkt takhöjd 2,25 m. Bröstningshöjd 680 mm om ej annat anges.

**Teckenförklaring**

DM Diskmaskin	SG Skjutdörrsgarderob
EMCEl- och mediacentral	ST Städskåp/städ i SG
F Frys	TM Tvättmaskin
G Garderob	TT Torktumlare
K Kyl	UM Ugn/mikro i högskåp
K/F Kyl/frys	br Avvikande bröstningshöjd
KM Kombimaskin	— — Sänkt takhöjd
L Linneskåp	— — Väggskåp
M Mikro	--- Handdukstork (tillval)

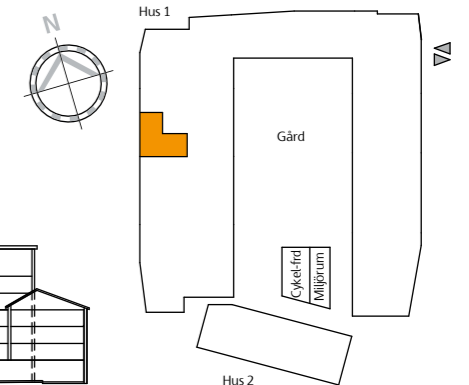
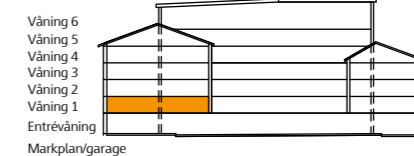

**Våning 2, 2 rok, 48 kvm**  
Lägenhet 2-1104 och 3-1104

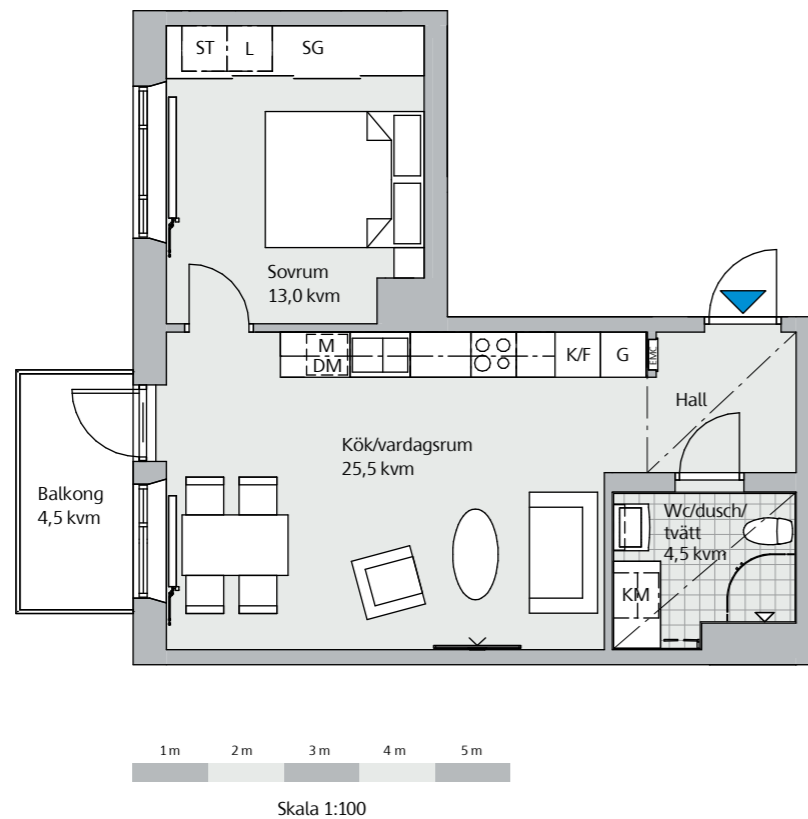

**Våning 3 och 4, 2 rok, 48 kvm**  
Lägenhet 2-1204 och 2-1304  
3-1204 och 3-1304

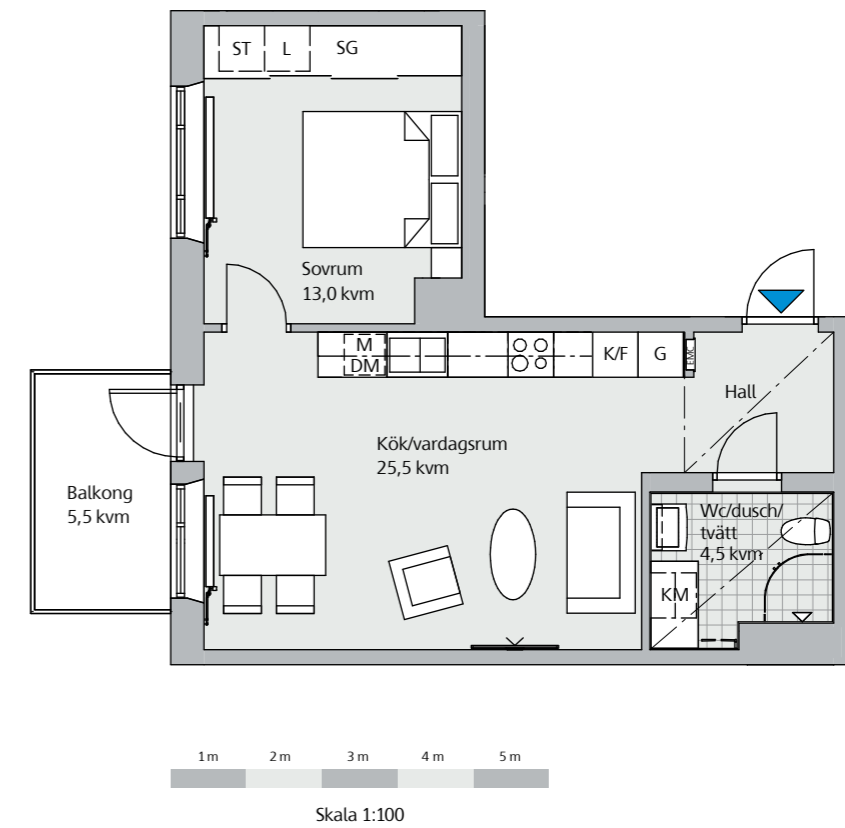

Generell takhöjd: entréväning 3,10 m, våning 1-5 2,50 m.  
Sänkt takhöjd 2,25 m. Bröstningshöjd 680 mm om ej annat anges.

**Teckenförklaring**

DM Diskmaskin	SG Skjutdörrsgarderob
EMCEl- och mediacentral	ST Städskåp/städ i SG
F Frys	TM Tvättmaskin
G Garderob	TT Torktumlare
K Kyl	UM Ugn/mikro i högskåp
K/F Kyl/frys	br Avvikande bröstningshöjd
KM Kombimaskin	— — Sänkt takhöjd
L Linneskåp	— — Väggskåp
M Mikro	— — Handdukstork (tillval)

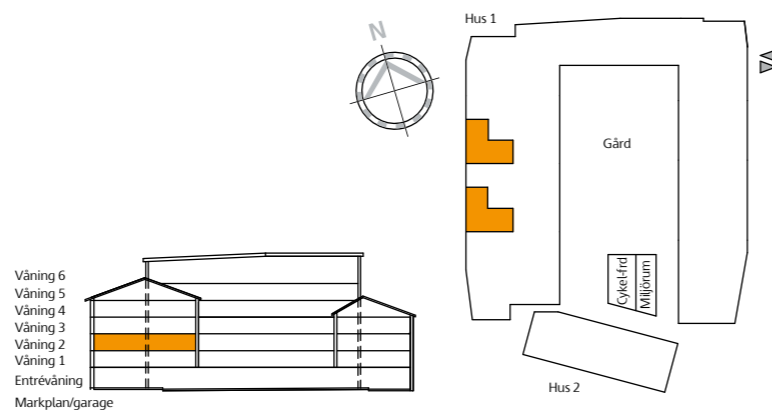

Generell takhöjd: entréväning 3,10 m, våning 1-5 2,50 m.  
Sänkt takhöjd 2,25 m. Bröstningshöjd 680 mm om ej annat anges.

**Teckenförklaring**

DM Diskmaskin	SG Skjutdörrsgarderob
EMCEl- och mediacentral	ST Städskåp/städ i SG
F Frys	TM Tvättmaskin
G Garderob	TT Torktumlare
K Kyl	UM Ugn/mikro i högskåp
K/F Kyl/frys	br Avvikande bröstningshöjd
KM Kombimaskin	— — Sänkt takhöjd
L Linneskåp	— — Väggskåp
M Mikro	— — Handdukstork (tillval)

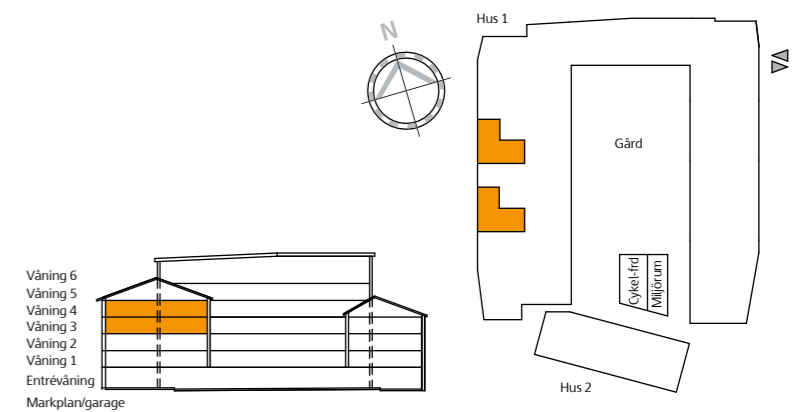

## Våning 2-4, 2 rok, 49 kvm

Lägenhet 1-1102, 1-1202 och 1-1302  
2-1102, 2-1202 och 2-1302  
3-1102, 3-1202 och 3-1302

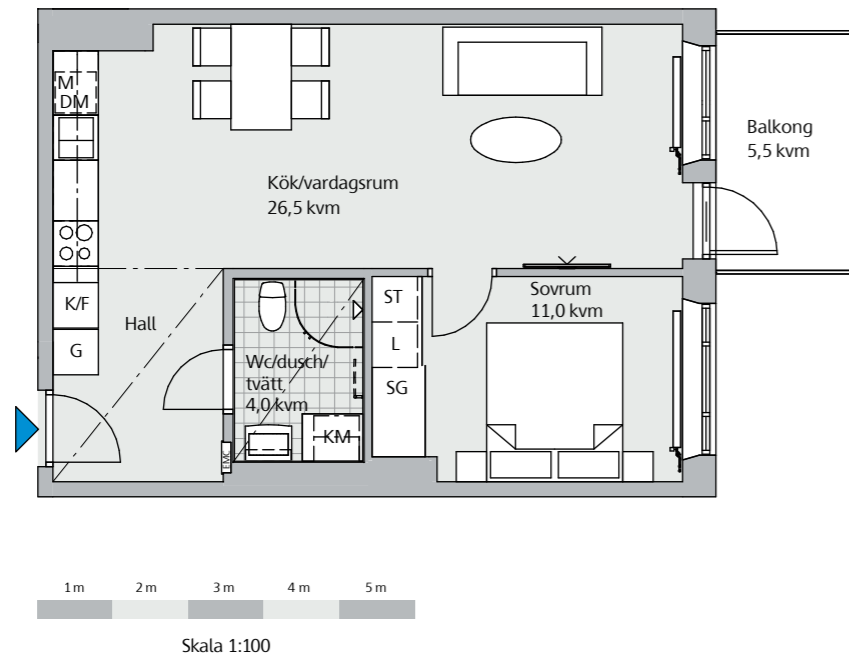

## Våning 1, 2 rok, 53 kvm

Lägenhet 2-1003 och 3-1003

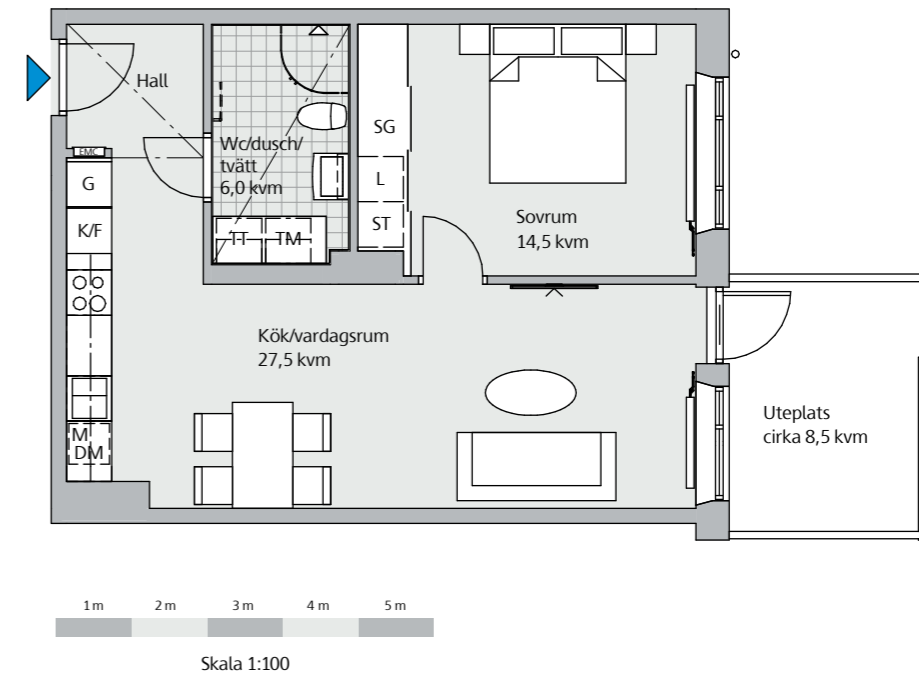

Generell takhöjd: entréväning 3,10 m, våning 1-5 2,50 m.  
Sänkt takhöjd 2,25 m. Bröstningshöjd 680 mm om ej annat anges.

### Teckenförklaring

DM Diskmaskin	SG Skjutdörrsgarderob
EMCEl- och mediacentral	ST Städskåp/städ i SG
F Frys	TT Tvättmaskin
G Garderob	UM Ugn/mikro i högskåp
K Kyl	br Avvikande bröstningshöjd
K/F Kyl/frys	— — Sänkt takhöjd
KM Kombimaskin	— — Väggskap
L Linneskåp	— — Handdukstork (tillval)
M Mikro	

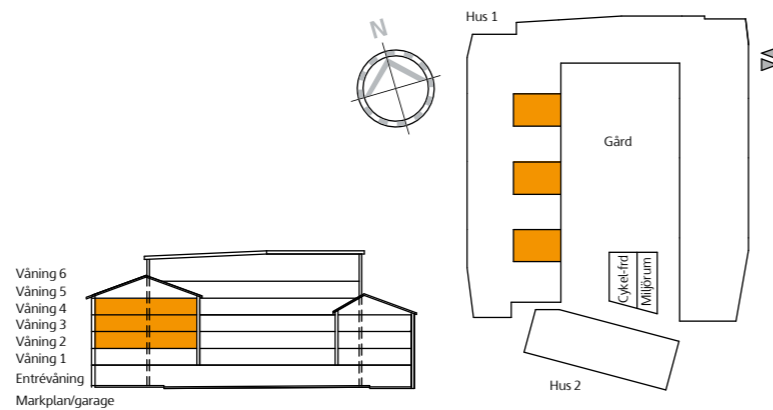

Generell takhöjd: entréväning 3,10 m, våning 1-5 2,50 m.  
Sänkt takhöjd 2,25 m. Bröstningshöjd 680 mm om ej annat anges.

### Teckenförklaring

DM Diskmaskin	SG Skjutdörrsgarderob
EMCEl- och mediacentral	ST Städskåp/städ i SG
F Frys	TT Tvättmaskin
G Garderob	UM Ugn/mikro i högskåp
K Kyl	br Avvikande bröstningshöjd
K/F Kyl/frys	— — Sänkt takhöjd
KM Kombimaskin	— — Väggskap
L Linneskåp	— — Handdukstork (tillval)
M Mikro	

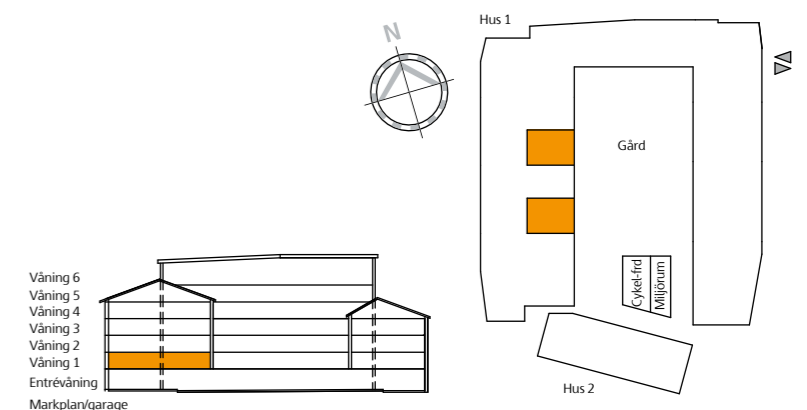

**Våning 2-4, 2 rok, 53 kvm**  
 Lägenhet 2-1103, 2-1203 och 2-1303  
 3-1103, 3-1203 och 3-1303

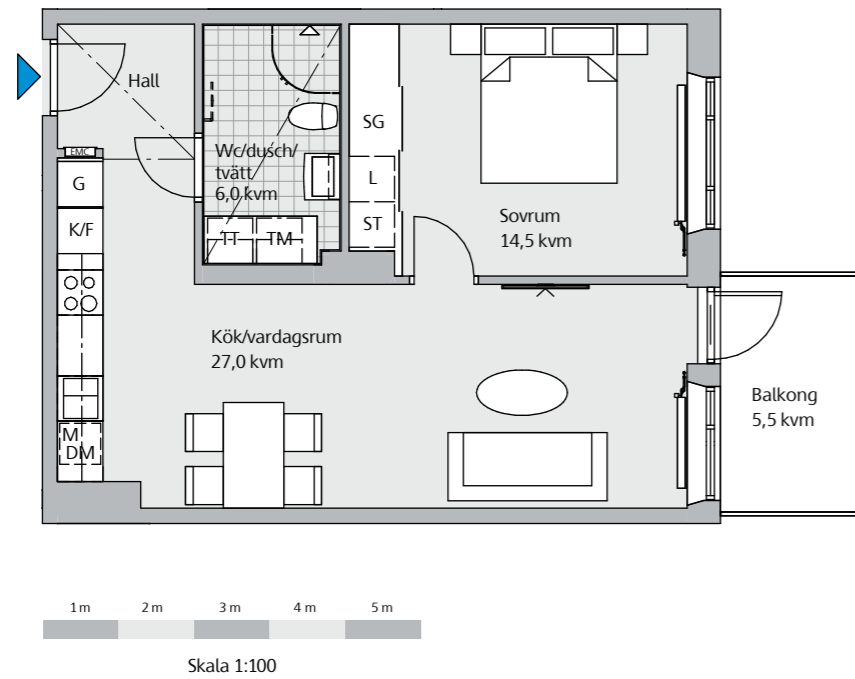

**Våning 2, 2 rok, 57 kvm**  
 Lägenhet 1-1103

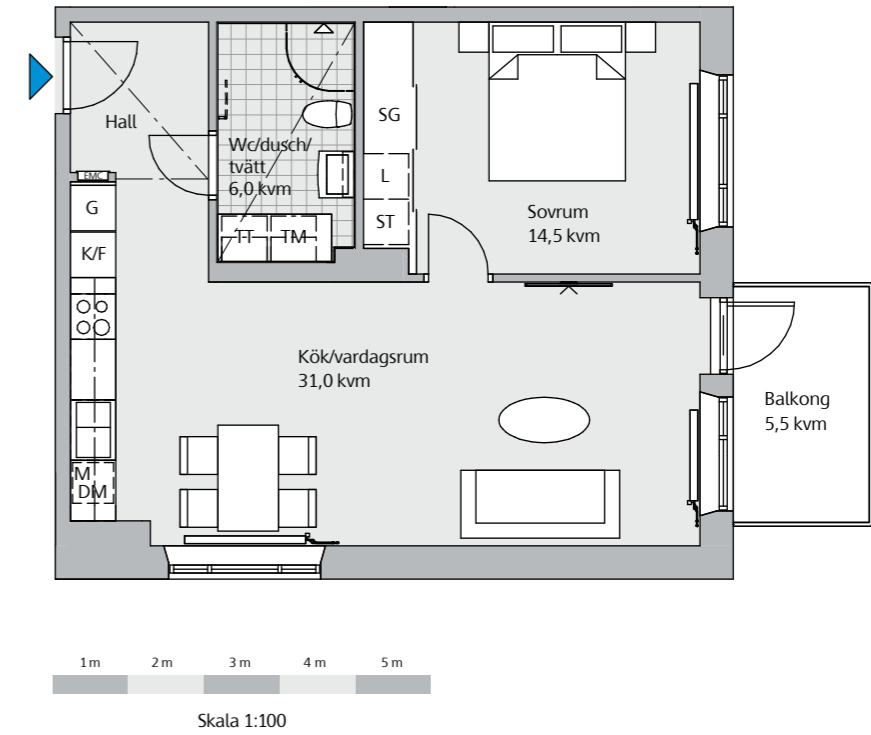

Generell takhöjd: entréväning 3,10 m, våning 1-5 2,50 m.  
 Sänkt takhöjd 2,25 m. Bröstningshöjd 680 mm om ej annat anges.

**Teckenförklaring**

DM Diskmaskin	SG Skjutdörrsgarderob
EMCEl- och mediacentral	ST Städskåp/städ i SG
F Frys	TM Tvättmaskin
G Garderob	TT Torktumlare
K Kyl	UM Ugn/mikro i högskåp
K/F Kyl/frys	br Avvikande bröstningshöjd
KM Kombimaskin	— — Sänkt takhöjd
L Linneskåp	— — Väggskap
M Mikro	--- Handdukstork (tillval)

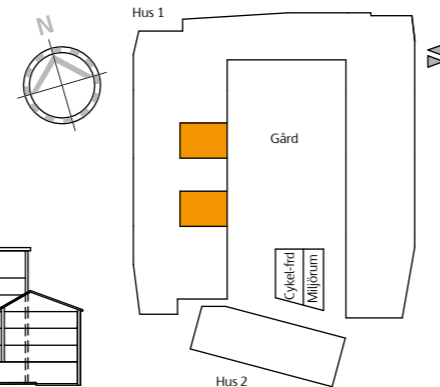
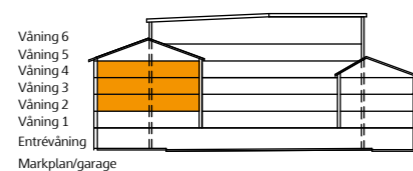

Med reservation för mindre ändringar

Generell takhöjd: entréväning 3,10 m, våning 1-5 2,50 m.  
 Sänkt takhöjd 2,25 m. Bröstningshöjd 680 mm om ej annat anges.

**Teckenförklaring**

DM Diskmaskin	SG Skjutdörrsgarderob
EMCEl- och mediacentral	ST Städskåp/städ i SG
F Frys	TM Tvättmaskin
G Garderob	TT Torktumlare
K Kyl	UM Ugn/mikro i högskåp
K/F Kyl/frys	br Avvikande bröstningshöjd
KM Kombimaskin	— — Sänkt takhöjd
L Linneskåp	— — Väggskap
M Mikro	--- Handdukstork (tillval)

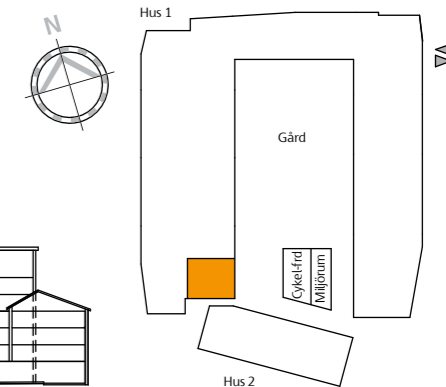
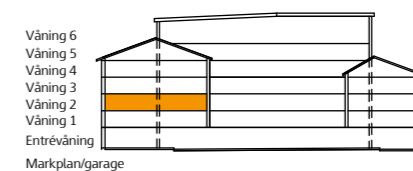

Med reservation för mindre ändringar





# En tryggare affär för dig

## Försäkringen Skanska GodAffär

**Skanska GodAffär** är ett skräddarsytt försäkringspaket för dig som köper ett hem från oss. Det innebär bland annat att du är skyddad om du får svårt att sälja din gamla bostad och står med dubbla boendekostnader. Du har dessutom en extra trygghet om du skulle bli långvarigt sjuk eller arbetslös. Det innebär att du aldrig riskerar att förlora mer än ditt förskott på 2,5 procent av din insats, samt kostnaden för eventuella tillval om du inte kan fullfölja köpet på grund av sjukdom eller arbetslöshet.

Försäkringen gäller för alla som är angivna som köpare i förhandsavtalet, upplåtelseavtalet, överlåtelseavtalet, entreprenadkontraktet eller köpekontraktet. Maxersättning vid dubbla boendekostnader är 10 000 kr per månad och försäkringen ersätter de fasta boendekostnaderna för ditt nya hem upp till 12 månader från tillträde.

Fullständiga villkor hittar du på vår hemsida [skanska.se/godaffar](https://skanska.se/godaffar). Förutom försäkringen ger dig Skanska GodAffär möjlighet att mot en mindre kostnad skjuta upp tillträdet av den nya bostaden i upp till tre månader.

## Kvalitetsmärkningen Trygg BRF

Skanska, och ett flertal andra stora bostadsaktörer, står bakom kvalitetsmärkningen **Trygg BRF**.

Trygg BRF främjar en sundare och mer transparent bostadsmarknad, och märkningen innebär att du som bostadsköpare ska ha möjlighet att jämföra ekonomiska åtaganden och förutsättningar mellan olika bostadsrättsföreningar – och veta att du gör ett riktigt tryggt köp utan överraskningar.

Genom att ge insyn i bostadsrättsföreningars ekonomi, nyckeltal och tydliga avtal så gynnar Trygg BRF dig som bostadsköpare men också seriösa bostadsproducenter, kreditgivare och samhället. Läs mer på [tryggbostadsrattsmarknad.se](https://tryggbostadsrattsmarknad.se)



## Så här går det till att köpa nybyggt

Vi vet att det kan kännas som en lång resa från obruten mark till ett färdigt hem men vårt mål är att vägen dit ska bli så trygg som möjligt.

Här kan du läsa om hur det går till steg för steg. Mer information hittar du på vår hemsida. Det ska vara enkelt att flytta till ett nytt hem.



### 1. Intresseanmälan

Hittar du en lägenhet som är intressant så kan du lämna in en intresseanmälan vid någon av våra visningar eller på hemsidan.



### 2. Personligt möte

Boka ett personligt möte och gå igenom all information med oss i lugn och ro.



### 3. Skriva avtal

När du har bestämt dig skriver du på ett förhandsavtal och betalar ett förskott.



### 4. Välja inredning

En av de stora fördelarna med att köpa nybyggt är att du får välja inredning, vitvaror och annat som gör att hemmet passar just dig.



### 5. Huset byggs

Under byggtiden ordnar vi visningar och möten där du bland annat får träffa dina nya grannar.



### 6. Besiktning och inflyttning

När lägenheten är färdig gör vi en gemensam slutbesiktning. Sedan är det äntligen dags att flytta in!

# Rums- och byggnadsbeskrivning

## Materialval

Rum	Golv	Väggar	Tak	Inredning
Entré	Mattlackad ekparkett	Målat vitt	Målat vitt	Skåpsinredning enligt ritning
Kök	Mattlackad ekparkett	Målat vitt	Målat vitt	Skåpsinredning enligt ritning Utrustning enligt nedan Fönsterbänk i gråmelerad natursten
Vardagsrum	Mattlackad ekparkett	Målat vitt	Målat vitt	Fönsterbänk i gråmelerad natursten
Sovrum	Mattlackad ekparkett	Målat vitt	Målat vitt	Skåpsinredning enligt ritning Fönsterbänk i gråmelerad natursten
Wc/dusch/tvätt	Klinker	Kakel	Målat vitt	Utrustning enligt nedan
Balkong/uteplats	Betong/betongplattor	Fasad	Ovanliggande balkong	Balkongräcke
Terrass	Trärall (organowood)	Fasad/träplank		

## Allmänna utrymmen

Rum	Golv	Väggar	Tak	Inredning
Trapphus	Klinker/betongtrappa/linoleum	Målad betong	Målad betong	Postfack. Fällsits. Ljudabsorbenter
Förråd	Dambunden betong	Målad betong	Betong	

## Utrustning

<b>Kök</b>	Skåpinredning från Marbodal enligt ritning med släta vita målade luckor. Bänkskiva i laminat med underlimmad diskho. Köksblandare från Mora. Vita vitvaror från Siemens. Köksfläkt i väggskap med rostfri front enligt ritning.
<b>Wc/dusch/tvätt</b>	Golvstående wc-stol. Kommod och spegelskap med LED belysning, vit, INR. Handdukshängare och toalettpappershållare. Vikbara duschväggar, INR. Blandare till tvättställ och dusch, Mora. Ovan tvättdelen finns väggskap, vit, INR och laminatbänk, vit, Marbodal enligt ritning. Tvättmaskin och torktumlare alternativt kombimaskin, Siemens.
<b>Wc/dusch</b>	Golvstående wc-stol. Kommod och spegelskap med LED belysning, vit, INR. Handdukshängare och toalettpappershållare. Vikbara duschväggar, INR. Blandare till tvättställ och dusch, Mora.

Ytterligare information om material, utrustning och inredningsval kan redovisas i en personlig presentation vid önskemål. Med reservation för ändringar och leverantörbyten. Observera att plantlösningar, illustrationer och bilder i den här broschyren är exempel och att avikelser kan förekomma.

## Byggnadsbeskrivning

Grundläggning	Pålad bottenplatta.
Stomme	Betong.
Takkonstruktion	Uppstolpat trätak på massivbjälklag.
Fasader	Betong och ingjutettegel på bottenvåningen mot norr och en bit in på fasaderna öst och väst. Sandwichbetong. Målade betongelement. Ingjutet matrismönster på vissa fasader.
Balkonger, uteplatser och terrasser	Balkongplattor i betong och aluminiumräcke. Uteplatser: Golv består av gråa plattor, skärmväggar i trä (organowood).
Väggar	Invändigt: Betongväggar och gipsväggar.
Fönster	Aluminiumbeklädda träfönster.
Dörrar	Entrédörrar i aluminium, övriga utvändiga dörrar i stål och lägenhetsdörrar är säkerhetsdörrar av stål.
Rumshöjd	Lägenheterna på entrévåning har 3,30 m i takhöjd och de övriga våningarna har 2,50 m.
Installationer	FTX ventilation. Husen är anslutna till Göteborg Energis fjärrvärmenät och har vattenburna radiatorer med utanpåliggande radiatorstammar. Husen ventileras via ett FTX-system. I alla kök installeras en kolfilterfläkt. I varje lägenhet monteras en el/mediacentral med automatsäkringar och jordfelsbrytare samt separat undermätare för el. Lägenheterna levereras med nätverksuttag med gruppanslutning för telefon, tv och bredband via fiber. Brandvarnare installeras i alla lägenheter.
Övrigt	Cykelplatser, gemensam uteplats och planteringar återfinns på gården. Antal och placering av ventiler är ej inritade i fasad.

## Standard, kvalitet och miljö

BOA	Ytor anges i BOA (boarea), beräknat enligt Svensk Standard SS 21054:2009. Reservationer för förändringar med hänsyn till utformning av schakt, innerväggar etc.
Kvalitet och miljö	Skanska Sverige AB är kvalitetscertifierade enligt ISO 9001 och miljöcertifierade enligt ISO 14001.
Miljömärkning	Brf Trettioett kommer att miljömärkas enligt Svanen 3089 0001.



## Försäkring och garanti

**Skanska Sverige ABs ansvar för kostnader avseende ev osålda bostadsrätter**  
Efter färdigställandet svarar Skanska Sverige AB för de kostnader som belöper på eventuella bostadsrättslägenheter som ej upplåtits med bostadsrätt. Är de efter sex månader fortfarande osålda köper Skanska Sverige AB bostadsrätterna ifråga och svarar därigenom, som bostadsrätthavare även fortsättningsvis för de avgifter som belöper på lägenheten.

**Entreprenadgaranti**  
Bostadsrättsföreningens garantitid är fem år. Vid entreprenadens färdigställande och efter två år sker en besiktning av en opartisk besiktningsman. Efter två år genomförs en så kallad tvåårsbesiktning/syn av hela projektet. De fel som besiktningsmannen noterar och för vilka Skanska Sverige AB är ansvarig, åtgärdas av Skanska Sverige AB inom en av besiktningsmannen fastställd tidsperiod.

Ytterligare information om material, utrustning och inredningsval kan redovisas i en personlig presentation vid önskemål. Med reservation för ändringar och leverantörbyten. Observera att plantlösningar, illustrationer och bilder i den här broschyren är exempel och att avikelser kan förekomma.

# SKANSKA

---

**Skanska Sverige AB**

[www.skanska.se/bostad](http://www.skanska.se/bostad)

Besöksadress: Johan på Gårdas Gata 5  
405 18 Göteborg  
Telefon: 020-310 310  
[nyahem.kundtjanst@skanska.se](mailto:nyahem.kundtjanst@skanska.se)